

F

FRANCAIS

MODE D'EMPLOI

Vers.8

RECEPTEUR SATELLITE
STEREO

TELECO

TSR5012

DYNAMIC DIGITAL SOUND

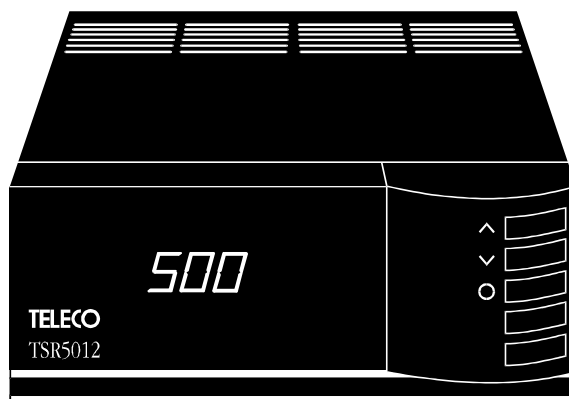

Instructions pour l'emploi et la sécurité.

- Ce démodulateur peut être branché sur une batterie 12 Volts ou sur une prise de secteur de 220/230 V c.a. - 50 Hz avec une alimentation 220 V/12V en option.
- Le diamètre du câble de connexion à la batterie doit être d'au moins 1,5 mm.
- Ne laissez pas votre récepteur allumé si vous ne l'utilisez pas.
- N'installez pas votre récepteur près de points d'eau qui risquent de causer des dommages irrémediables.
- N'installez pas votre récepteur dans des meubles fermés et n'obstruez pas les fentes d'aération en appuyant des tissus ou d'autres appareils sur le couvercle.
- N'introduisez pas d'objets métalliques dans les fentes et les orifices d'aération afin d'éviter les courts-circuits.
- Débranchez le câble d'alimentation avant de commencer toute opération de nettoyage. N'utilisez ni produits vaporisés ni liquides, car il suffit d'un chiffon sec.
- Si le récepteur ne fonctionne pas correctement, il faudra le débrancher de l'alimentation et en informer le revendeur.



RECYCLAGE: dans le but de réduire le plus possible l'élimination des déchets électriques et électroniques, ne pas jeter cet appareil en fin de vie avec les autres déchets municipaux non triés, mais dans un centre de recyclage.

PANNEAU AVANT

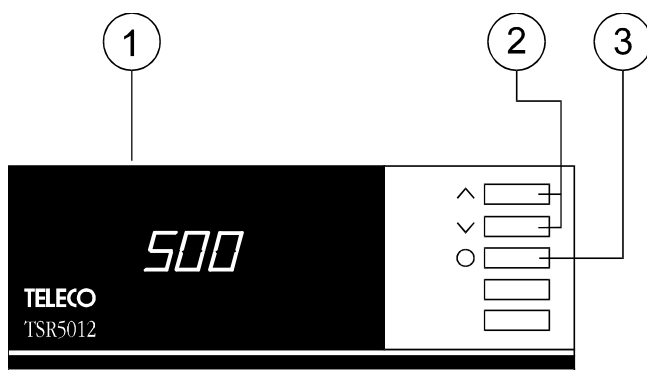

- 1) Partie frontale transparente avec affichage à 3 caractères et cellule de réception pour la télécommande.
- 2) Touches de sélection de la chaîne.
- 3) Touche de mise en et hors service de l'appareil.
Quand l'appareil est éteint, une ligne allumée apparaît sur l'affichage.

PANNEAU ARRIERE

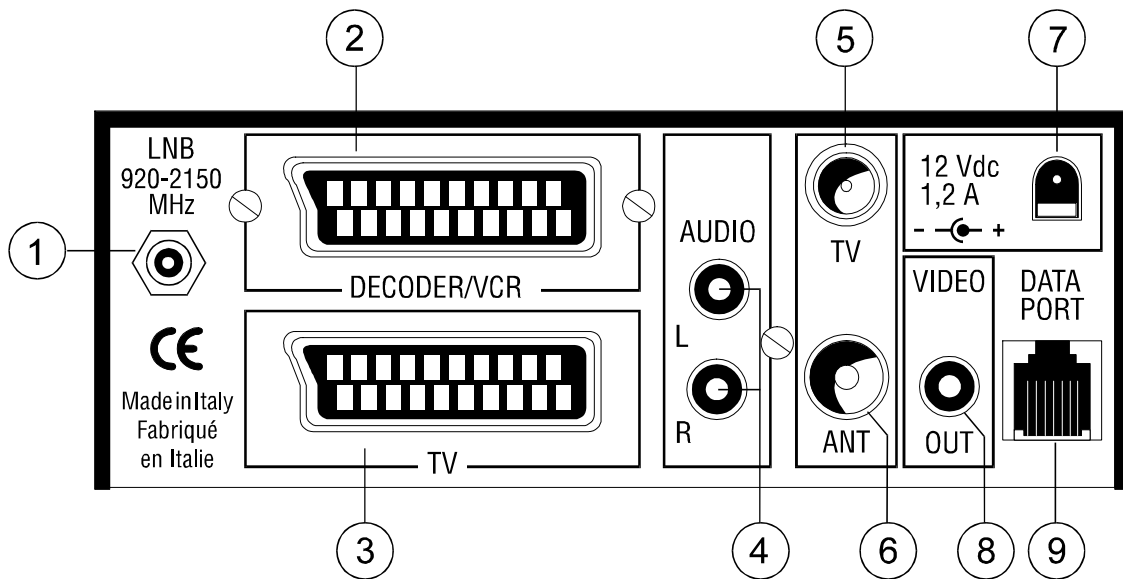

- 1) **Entrée LNB**
Connecteur "F" d'entrée des signaux RF venant de la LNB (la tête).
- 2) **DECODEUR/VCR**
Prise péritel pour la connexion à des appareils DECODEURS ou VCR.
- 3) **TV**
Prise péritel pour la connexion au poste de télévision.
- 4) **R - L**
Prises RCA Droite-Gauche pour la connexion à un chaîne HI-FI Audio.
- 5) **TV**
Sert à connecter le démodulateur à tous les postes de télévision qui ne sont pas dotés de prise péritel. Le canal de sortie peut être syntonisé de 21 à 69 UHF par la télécommande.
- 6) **ANT**
Connecteur d'entrée pour brancher une antenne "terrestre".
- 7) Fische de connexion à la batterie 12 Volts.
- 8) Sortie VIDEO pour la connexion au système Automatique MAGIC SAT.
- 9) Connecteur pour le branchement à la commande à distance FP 3412 ou d'autres dispositifs (ex. Magic sat Plus).

TÉLÉCOMMANDE

Fonctions principales

 Interrupteur principal du démodulateur. Quand l'appareil est éteint, un trait horizontal lumineux est affiché. Quand le démodulateur est allumé, le numéro du programme apparaît sur l'affichage.

P+P- Sélection des programmes en ordre croissant et décroissant.

CLAVIER NUMÉRIQUE

Sert à saisir directement le numéro du programme que vous voulez sélectionner.

 Réglage du volume. Il est possible de sélectionner une valeur comprise entre 0 et 100 qui apparaît aussi bien sur l'écran de télévision lors de l'opération que sur l'affichage de démodulateur.

 Réglage des sons graves. Il est possible de sélectionner une valeur comprise entre -15 et +15 qui apparaît aussi bien sur l'écran de télévision lors de l'opération que sur l'affichage du démodulateur.

 Réglage des sons aigus. Il est possible de sélectionner une valeur comprise entre -15 et +15 qui apparaît aussi bien sur l'écran de télévision lors de l'opération que sur l'affichage du démodulateur.



 Commutation "MUTE". Cette touche sert à arrêter le son. Le message AUDIO MUET apparaît sur l'écran de télévision tandis que le message MUET apparaît sur l'affichage de démodulateur.

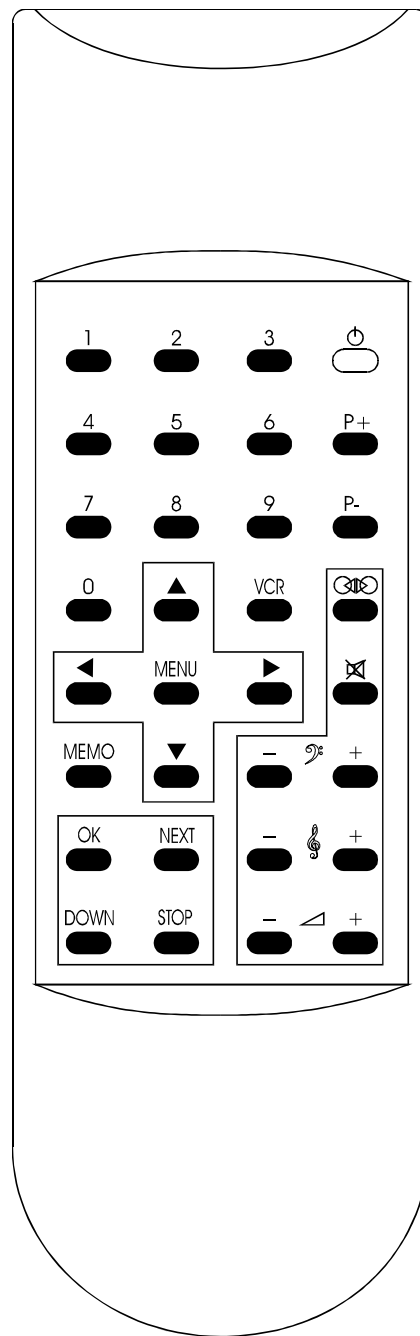

 Sélection STÉREO SPATIAL. Cette touche permet d'augmenter l'effet stéréophonique du son. Le message SON SPATIAL apparaît sur l'écran du démodulateur.



VCR Si vous appuyez sur cette touche, vous déconnectez votre poste de télévision de la connexion péritel, en validant ainsi son fonctionnement normal sur antenne terrestre. Appuyez sur cette touche quand vous voulez enregistrer un programme satellite et utiliser le poste de télévision pour la réception d'un programme terrestre.

MENU Sert à afficher le MENU du récepteur SAT sur l'écran de télévision.

  Ces deux touches permettent de sélectionner, en avant et en arrière, les différentes fonctions du MENU sur l'écran de télévision.

  Ces deux touches permettent de sélectionner, pour chaque fonction, toutes les valeurs possibles sur le MENU.

MEMO Cette touche permet de mémoriser les paramètres sélectionnés.

OK Cette touche est utilisée quand le récepteur est connecté au système Magic Sat Plus. Cette touche sert à valider la position de l'antenne lorsque le fonctionnement séquentiel est validé.

NEXT Cette touche est utilisée quand le récepteur est connecté au système Magic Sat Plus. Cette touche permet de continuer la recherche du satellite en cas de fonctionnement séquentiel.

DOWN Cette touche est utilisée pour baisser l'antenne dans le système MAGIC SAT PLUS.

STOP Cette touche est utilisée quand le récepteur est connecté au système Magic Sat Plus (pour les signaux très faibles) en cas de fonctionnement séquentiel.

Cette touche permet d'INTERROMPRE LA RECHERCHE du satellite. L'antenne reste arrêtée jusqu'à ce que l'utilisateur ait sélectionné un programme transmis par un satellite différent de celui de la recherche initiale. Par ex.: Magic Sat Plus commence sa recherche sur le programme N 1 d'ASTRA: si on presse STOP la recherche est interrompue. Si, par ex. on sélectionne le programme N 101 de EUTELSAT 13°, l'antenne reprend la recherche et pointe le nouveau satellite.

ON SCREEN DISPLAY

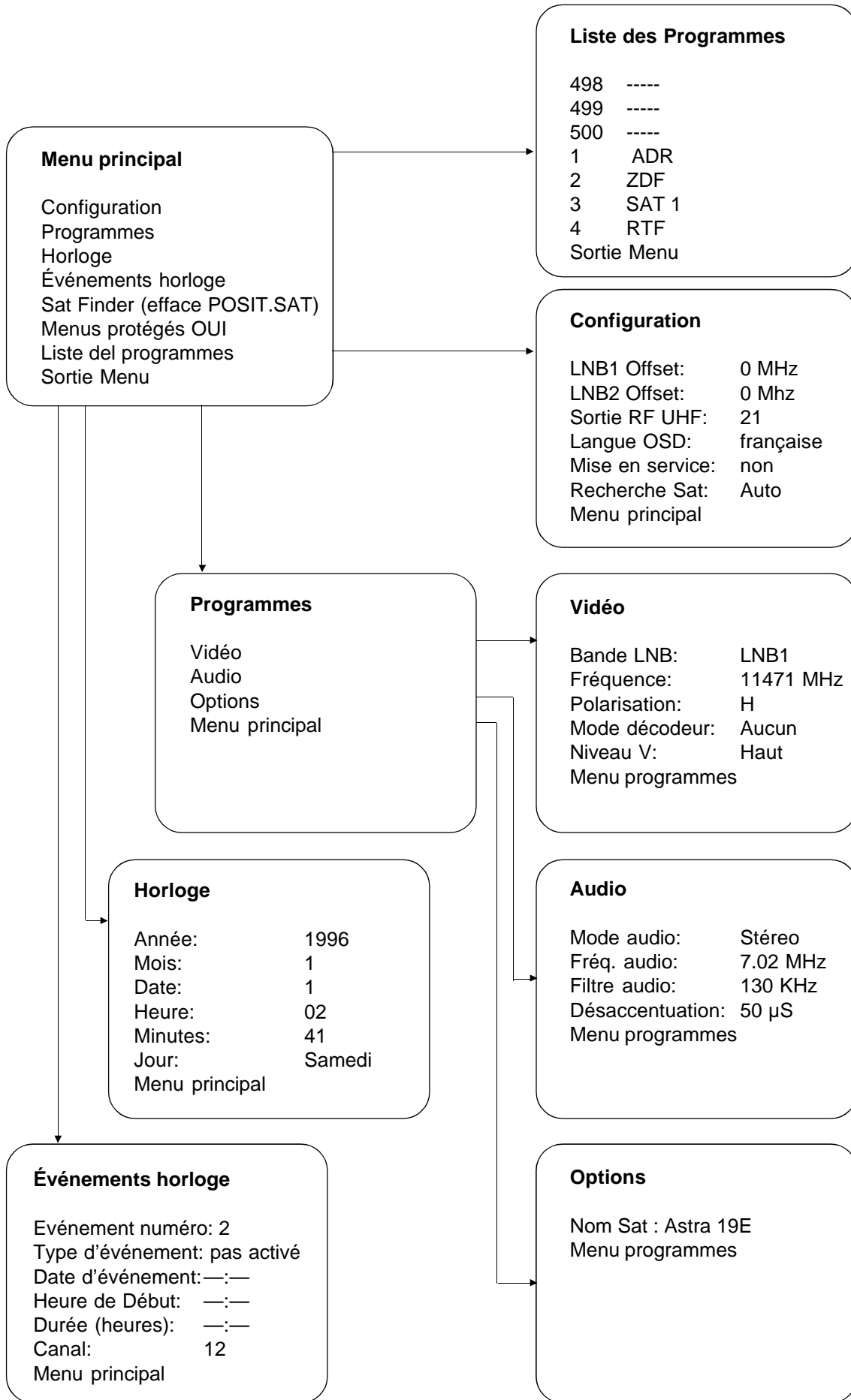

- ON SCREEN DISPLAY sert à afficher sur l'écran du téléviseur toutes les fonctions du récepteur satellite. En appuyant sur la touche **MENU** le message suivant s'affiche sur l'écran de télévision

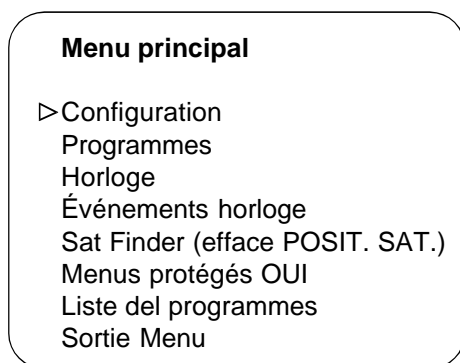

- C'est le MENU PRINCIPAL, qui comprend toutes les fonctions qui peuvent être activées sur le démodulateur. La flèche▷est un pointeur qui sert à sélectionner la fonction que vous voulez modifier. Vous pouvez faire défiler la flèche d'une ligne à l'autre en sens vertical à l'aide des touches ▼▲ de la télécom-mande. Chaque fonction du MENU PRINCIPAL est divisée en une ou plusieurs sous-fonctions que vous pouvez sélectionner en positionnant la flèche à l'endroit de la fonction désirée et en appuyant, ensuite, sur la touche **MENU**

SOUS-FONCTIONS

1) Configuration

Positionnez la flèche de l'écran à l'endroit de la fonction **Configuration** à l'aide des touches ▼▲

En appuyant sur la touche **MENU** les sous-fonctions suivantes, qui ont été préprogrammées lors de l'essai, apparaîtront sur l'écran:

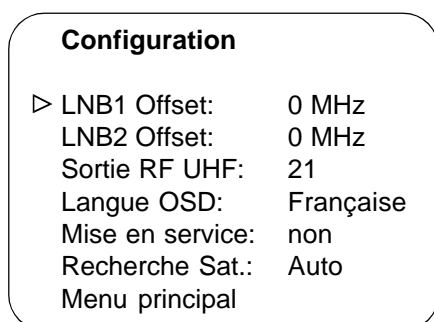

- Pour modifier les valeurs des sous-fonctions, positionnez la flèche▷ à l'endroit de la ligne désirée à l'aide des touches ▼▲, puis utilisez les touches ◀▶ pour sélectionner la valeur.



- Cette sous-fonction permet de modifier de + ou - 7 MHz les valeurs des oscillateurs locaux sur l'LNB UNIVERSEL utilisé. LNB1 correspond à la bande basses fréquences (10.7 - 11.7 Ghz) de l'LNB UNIVERSEL, tandis que LNB2 correspond à la bande hautes fréquences (11.7 - 12.75 Ghz). Cette variation

permet d'adapter la valeur de l'oscillateur local du récepteur à celle de l'LNB UNIVERSEL, si cet oscillateur s'écarte de la valeur nominale (9.75 GHz pour la bande basses fréquences, 10.6 GHz pour la bande hautes fréquences).

▷ **Sortie RF UHF: 21**

- Cette sous-fonction sert à programmer le canal de sortie du modulateur (si installé). Les valeurs disponibles vont du canal 21 au canal 69. Le canal 21 est mémorisé lors de l'essai.

▷ **Langue OSD: française**

- Cette sous-fonction permet de sélectionner la langue désirée du MENU. Les langues disponibles sont l'italien, l'anglais, le français et l'allemand.

▷ **Mise en service: Oui**

- C'est une sous-fonction spéciale qui permet au démodulateur de se remettre en service (ou NON) sur la chaîne sélectionnée quand la tension du secteur revient après une coupure temporaire. Au cas où le message NON serait sélectionné, toutes les fois que la tension du secteur est rétablie le récepteur reste en position de veille.

▷ **Recherche Sat.: Auto**

- Cette fonction est activée uniquement si le récepteur est connecté à la carte de contrôle Magic Sat Plus. Elle permet de sélectionner le type de recherche satellite désiré sur le système Magic sat Plus: AUTOMATIQUE ou SEQUENTIEL.

▷ **Menu Principal**

- Cette sous-fonction permet de revenir au Menu Principal.

2) Programmes

- Positionnez la flèche ▷ à côté de la mention Programmes sur le MENU PRINCIPAL, puis appuyez sur la touche **MENU**. L'écran affiche:

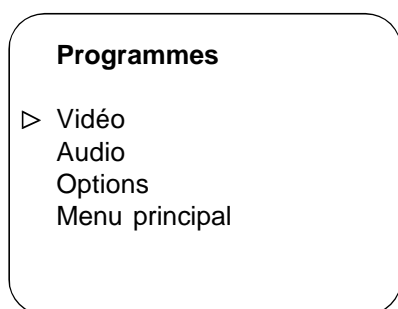

- Si vous positionnez la flèche ▷ à côté de Vidéo et que vous appuyez sur la touche **MENU**, la page suivante s'affiche:

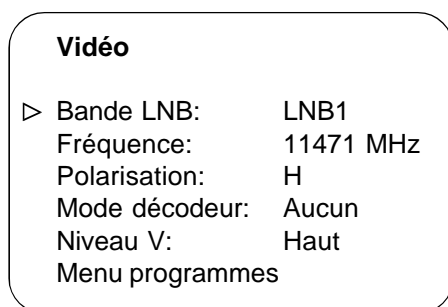

▷ **Entrée LNB: LNB1**

- Il faut sélectionner LNB1 ou LNB2 auxquels correspondent les valeurs indiquées sur le tableau Vidéo.

LNB1	Bande basses fréquences LNB UNIVERSEL (10.7 - 11.7 GHz)
LNB2	Bande hautes fréquences LNB UNIVERSEL (11.7 - 12.75 GHz) avec ton 22 KHz

▷ **Fréquence: 10471 MHz**

Indique la fréquence du programme sélectionné, transmise par le satellite. Il est possible de la modifier en saisissant directement le numéro par le clavier numérique ou bien en appuyant sur les touches ◀ ▶

▷ **Polarisation: H**

Indique la polarisation des signaux transmis. Vous pouvez sélectionner H (horizontale) ou V (verticale).

▷ **Décodeur: aucun**

Permet de sélectionner avec les touches ◀ ▶ 6 modes différents de fonctionnement du DÉCODEUR sur la prise PERITEL correspondante:

- Aucun:** Fonctionnement VCR
- Vid.nég.:** Fonctionnement avec DÉCODEUR pour Bande C (vidéo inversé)
- Vcrypt1-2:** Fonctionnement avec DÉCODEUR Vidéocrypt 1-2, RAI, RTL4, RTL5
- D2 - MAC:** Fonctionnement avec DÉCODEUR D-MAC, D2-MAC
- RAI :** Fonctionnement avec DÉCODEUR RAI
- Cplus<2>:** Fonctionnement avec DÉCODEUR Canal Plus (signal de bande de base avec passage audio interne).

▷ **Niveau vid.: Haut**

- Sert à modifier le niveau du vidéo: Haut - Bas.

▷ **Menu Programmes**

- Permet de revenir au Menu Programmes
Si vous positionnez la flèche▷à côté de la mention **Audio** et que vous appuyez sur la touche **[MENU]** , la page suivante s'affiche:

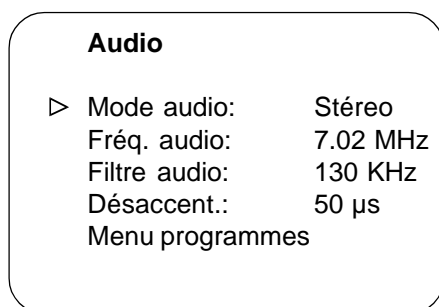

▷ **Mode Audio: Stéréo**

- Il est possible de sélectionner Stéréo ou Mono ou ADR (uniquement pour MSP 5012 ADR)

▷ **Fréq. audio: 7.02 MHz**

- Affiche la fréquence audio du programme sélectionné. La fréquence peut être modifiée de 5.00 à 9.50 MHz, par pas de 10 KHz.

▷ **Filtre Audio: 130 KHz**

- Affiche la bande audio du programme sélectionné.
En MODE STÉREO et MONO vous pouvez choisir: 130 - 280 - 380 KHz
- En mode ADR la sélection est automatique

▷ **Désaccentuation: 50 µs**

- 4 types de Désaccentuation sont au choix : 50 µs - 75 µs - J 17 - Expandeur. Le MODE EXPANSEUR est spécialement indiqué pour la réception HI-FI de programmes Stéréo.
- En mode ADR la sélection est automatique

▷ Menu Programmes

- Permet de revenir au Menu Programmes.
- Si vous positionnez la flèche ▷ à côté de la mention Option et que vous appuyez sur la touche **MENU**, la page suivante s'affiche:

Options

▷ Nom Sat.: Astra 19 E
Menu programmes

▷ Nom sat: Astra 19 E

Cette fonction est active quand la carte de contrôle Magic Sat Plus est connectée. Elle permet d'associer le nom du satellite qui transmet le programme au programme voulu. Sélectionnez le satellite voulu par les touches ◀ ▶ . Si Magic Sat Plus n'est pas connecté, le système associe au nom du satellite uniquement un chiffre compris entre 1 et 32. Quand vous revenez au Menu Programmes, sélectionnez:

▷ Menu Principal

3) Horloge

Après avoir positionné la flèche ▷ à côté de la mention **Horloge**, appuyez sur la touche **MENU** : la page suivante s'affiche:

Horloge

▷ Année: 1996
Mois: 01
Date: 01
Heure: 02
Minutes: 41
Jour: Dimanche
Menu principal

- Positionnez la flèche ▷ à côté de la mention "Année" à l'aide des touches ▼ ▲, puis changez de valeur avec les touches ◀ ▶ Répétez la même procédure pour toutes les autres données.
- Toutes les valeurs seront automatiquement activées en sélectionnant Menu Principal.
- Revenez au MENU PRINCIPAL. Positionnez la flèche▷ à côté de la mention **Événements Horloge** et appuyez sur la touche **MENU** . Les options suivantes s'affichent:

Événements horloge

▷ Événement No.: 2
Type d'événement: Pas activé
Date d'événement:—:—
Début (heure): —:—
Durée (heures): —:—
Canal: 12
Menu principal: 17 : 29 : 04

- Cette fonction permet de programmer la mise en et hors service du récepteur pour 8 événements. Plusieurs possibilités sont au choix:

▷ Événement No.: 1

- Permet de sélectionner à l'aide des touches ◀▶ le numéro de l'événement compris entre 1 et 8.

▷ Type d'événement: pas activé

- Permet de sélectionner à l'aide des touches ▼▲ les types d'événement suivants:

Pas activé: La mémorisation n'est pas activée.

Journal.: Permet de programmer la mise en et hors service du récepteur Chaque Jour à l'heure sélectionnée.

Hebdomad.: Permet de programmer la mise en et hors service du récepteur Chaque Semaine le jour et à l'heure que vous avez sélectionnés.

Date/heure: Permet de programmer la mise en et hors service du récepteur à une heure Déterminée d'un jour Déterminé.

- Si vous sélectionnez **▷ Type d'événement : pas activé**, toutes les fonctions de programmation à temps seront désactivées. Cela vaut uniquement pour l'événement sélectionné; si on veut complètement désactiver la programmation, il faudra donc sélectionner **▷ Type d'événement: pas activé** pour l'événement No. 1, No. 2, No. 3...No. 8.
- Si vous sélectionnez **▷ Type d'événement: Journal.** avec les touches ▼▲ et ▶▶, vous pourrez sélectionner l'heure de la mise en service et la durée du fonctionnement du récepteur au jour le jour ainsi que le numéro de la chaîne que vous voulez voir.
- Si vous sélectionnez **▷ Type d'événement: hebdomad.** avec les touches ▼▲ et ▶▶, vous pourrez sélectionner en séquence:

Jour de la semaine

Heure de mise en service

Durée du fonctionnement du récepteur

Numéro de la chaîne que vous voulez voir

- Si vous sélectionnez **▷ Type d'événement: date/heure** avec les touches ▼▲ et ◀▶, vous pourrez sélectionner en séquence:

Date de mise en service du récepteur
 Heure de mise en service
 Durée du fonctionnement
 Numéro de la chaîne que vous voulez voir

- Toutes les fonctions sous **Événements Horloge** sont automatiquement mémorisées lors de la sélection; par conséquent, il **ne faut pas** appuyer sur la touche **(MEMO)** de la télécommande.
 Il est possible de sélectionner l'heure du début de chaque émission par pas de 15 minutes tandis que la durée de l'événement peut être sélectionnée par pas d'une heure.

N.B. Afin d'éviter que le récepteur soit mis en service inutilement et incompréhensiblement, on conseille de sélectionner **▷ Type d'événement: pas activé** pour les 8 événements et ce, toutes les fois que l'emploi des options d'Événements Horloge n'est plus nécessaire. Si la tension du secteur est coupée pendant plus de 30 minutes, la programmation des Événements Horloge est automatiquement annulée.

3) SAT FINDER (Effacer Position SAT)

- Cette fonction peut prendre deux significations différentes:
 - a) Si le récepteur est connecté à la carte de contrôle Magic sat Plus, le message **Effacer Position SAT** s'affiche sur le MENU et par conséquent, si on appuie sur la touche **(MENU)** toutes les positions des satellites mémorisées par Magic Sat Plus pendant les recherches précédentes sont effacées (pour plus d'informations, se reporter au manuel Magic Sat Plus).
 - b) Si le récepteur n'est pas connecté à la carte de contrôle Magic Sat Plus, le message **SAT FINDER** s'affiche sur le MENU et par conséquent, quand on appuie sur la touche **(MENU)** le capteur de signal audio SAT FINDER, qui facilite le pointage de l'antenne, s'active.

TON GRAVE: pas de signal
 TON AIGU: antenne pointée sur le satellite

5) MENUS PROTEGES

- Cette fonction est activée d'origine (OUI) et protège certaines fonctions du MENU contre toute modification éventuelle que les utilisateurs moins experts pourraient apporter.
- Si l'utilisateur veut accéder à toutes les fonctions du MENU, il doit sélectionner la ligne **▷ Menus Protégés** presser le numéro 1111 et le message NON s'affiche. Pour revenir à OUI, il suffit de resélectionner le même chiffre.
 De toute façon nous déconseillons les utilisateurs moins experts d'essayer de modifier le MENU.

6) Liste des programmes

Toutes les programmes TV et radio mémorisés sur le récepteur sont enregistrés. Pour sélectionner le programme voulu il est possible soit de taper directement le numéro correspondant à ce programme (par ex. 341) sans accéder au MENU soit de presser la touche  pour visualiser le MENU PRINCIPAL puis, en positionnant  sur **Liste del Programmes**, appuyer de nouveau sur la touche  pour que l'écran affiche la liste del programmes. Les touches   permettent de faire défiler 7 programmes à la fois en avant ou en arrière dans la liste. Les touches   permettent de sélectionner le programme voulu. Pour valider la sélection, presser la touch  . Quand on valide le programme, si le récepteur MSP est connecté à Magic Sat Plus, l'antenne s'oriente automatiquement en direction du satellite qui transmet ce même programme (par exemple, ASTRA - ARD).

CARACTÉRISTIQUES TECHNIQUES

VIDÉO

Fréquence d'entrée	920 - 2150 MHz
Impédance	75 Ohm
Seuil statique C/N	< 6 dBm
Niveau d'entrée	-65 dBm à -30 dBm
Largeur de bande F.I.	27 MHz
Offset pouvant être sélectionné:	de -7 à + 7 Mhz par pas de 1 MHz

AUDIO

Fréquences audio	5 ÷ 9.0 MHz
Modes	Mono / Stéréo / Panda Wegener Compatible / ADR (sur MSP 5012 ADR)
Largeur de bande F.I.	130 / 280 / 380 KHz
Désaccentuation	50 µs / 75 µs / J 17
Commandes	Volume / Équilibrage / Hauts-Bas / Stéréo Spatial

CONNEXIONS AV

TV	Péritel
Décodeur/VCR	Péritel
Modulateur	canaux 21 à 69 à PLL PAL G

GENERALITES

Alimentation LNB	13 à 18 Volt / 300 mA
Ton de commutation	22 KHz
Tension d'alimentation	12 V c.c. ± 20%
Courant absorbé	1,2 A maxi
Dimensions	162 x 250 x 67 mm
Poids	1,3 kg

TÉLÉCOMMANDE - FONCTIONS

Recherche des chaînes	Clavier numérique / Séquentielle
Fréquence RF	Clavier numérique / Séquentielle
Fréquence Audio	Clavier numérique / Séquentielle
Canaux Modul. (21 à 69)	Séquentielle
Sélection Décodeur	Séquentielle
Modes (Mono / Stéréo)	Séquentielle
Largeur de bande audio	Séquentielle
Désaccentuation	Séquentielle
Commandes	Volume, Équilibrage, Tons, Mute, V/H, 22 KHz, ON-OFF

Connexion d'un récepteur numérique aux systèmes Magic Sat Plus et VOYAGER par CAD/P

- 1) Connexion entre un récepteur analogique TSR 5012 (TSR 3412) et un récepteur numérique DVB valable uniquement si le poste de télévision est muni de prise PériTel

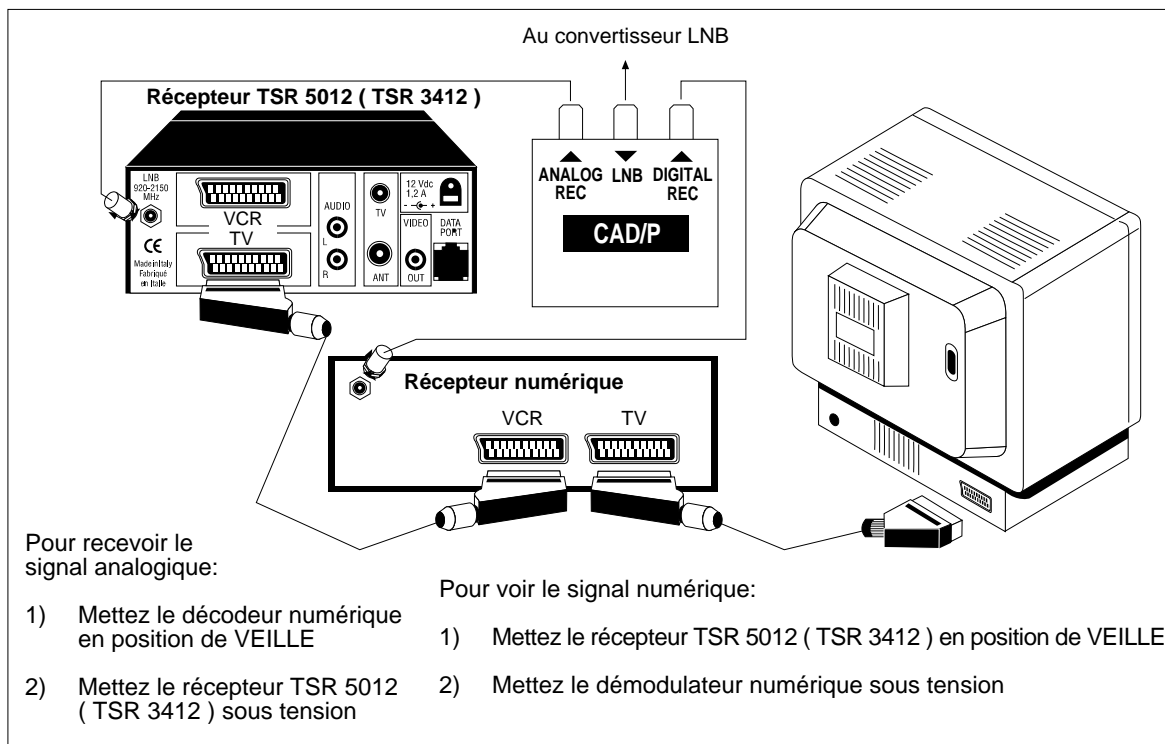

- 1) Connexion entre un récepteur analogique TSR 5012 (TSR 3412) et un récepteur numérique DVB, valable si le poste de télévision N'est PAS muni de prise PériTel

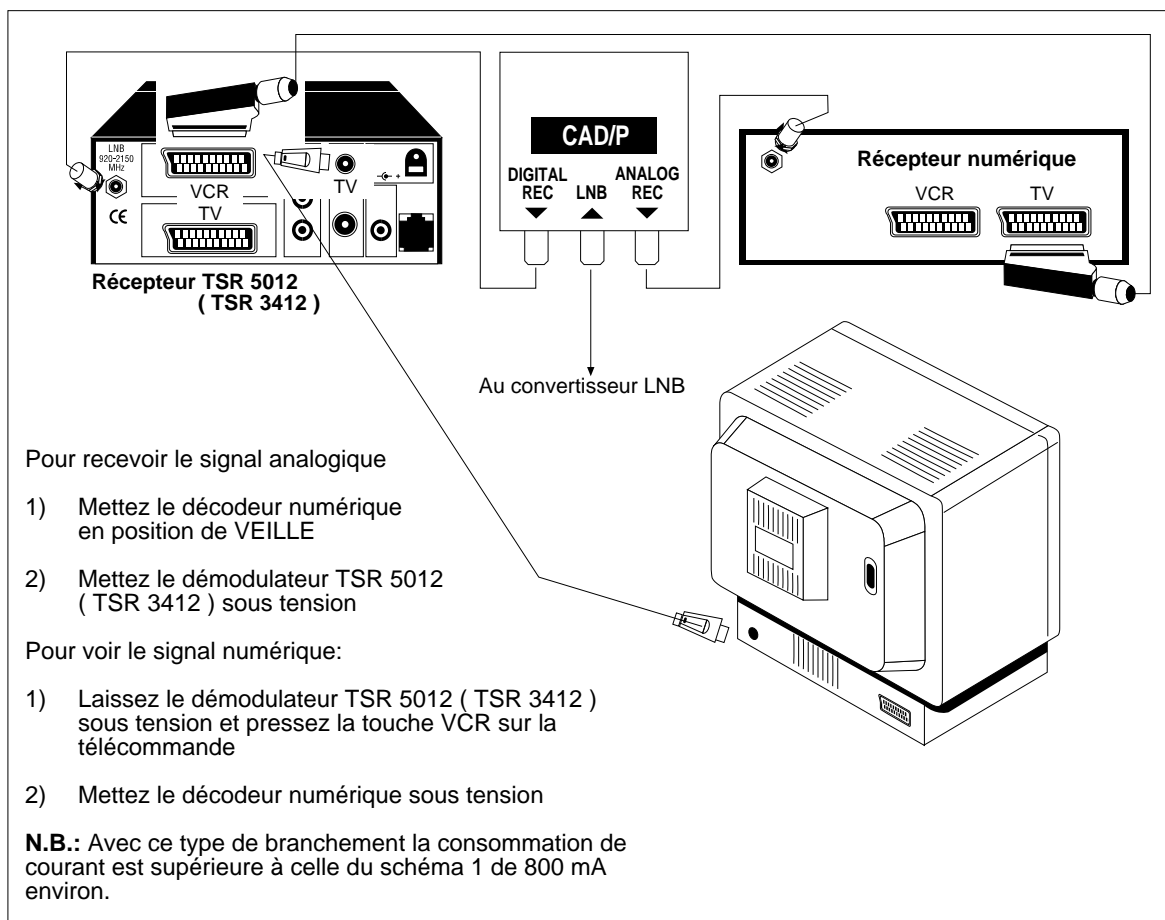

Connexion d'un récepteur numérique aux systèmes Magic Sat Plus et VOYAGER par CAD/AS

- 1) Connexion entre un récepteur analogique TSR 5012 (TSR 3412) et un récepteur numérique DVB valable uniquement si le poste de télévision est muni de prise PériTel

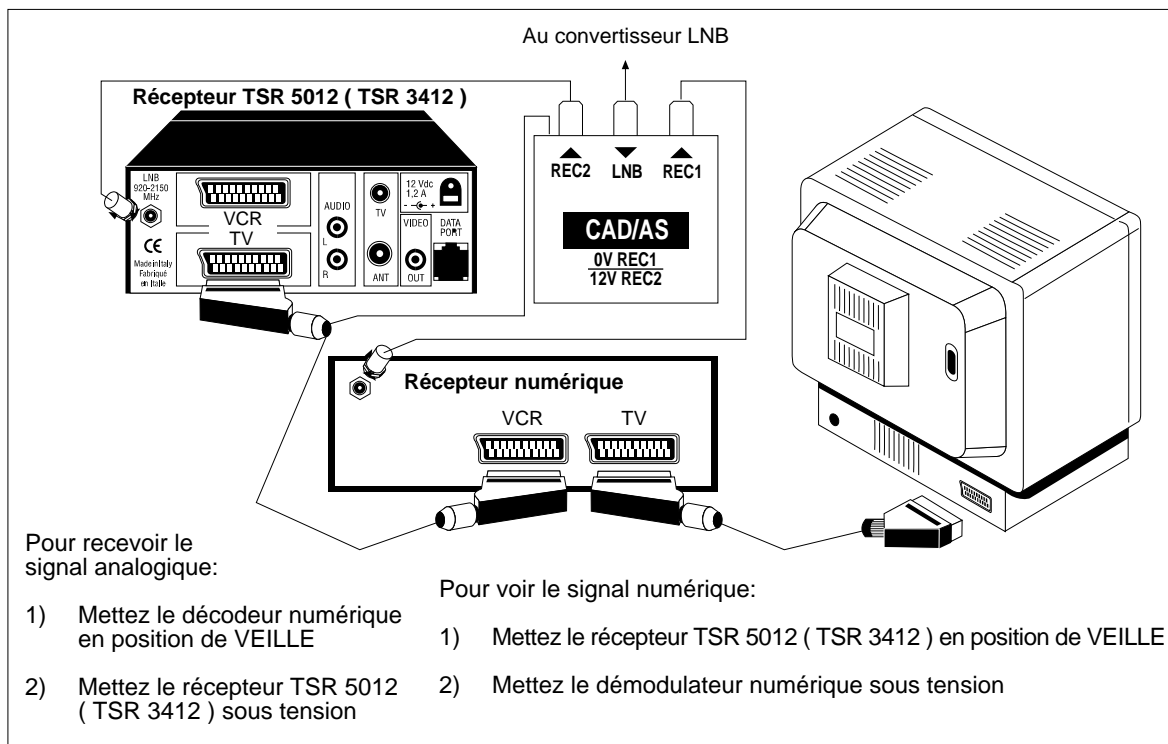

- 1) Connexion entre un récepteur analogique TSR 5012 (TSR 3412) et un récepteur numérique DVB, valable si le poste de télévision N'est PAS muni de prise PériTel

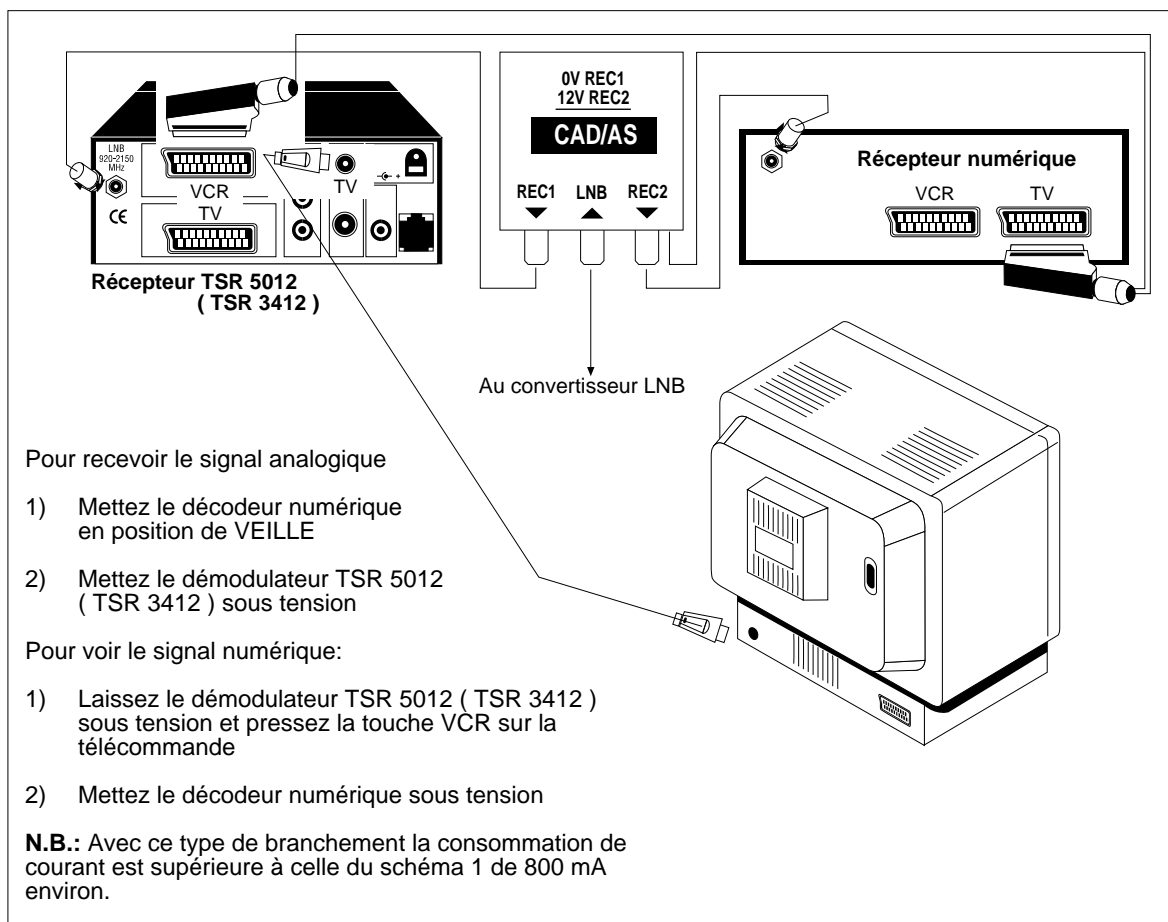

CONNEXION DU RECEPTEUR ANALOGIQUE TSR5012 A UN RECEPTEUR NUMERIQUE FALCON 12

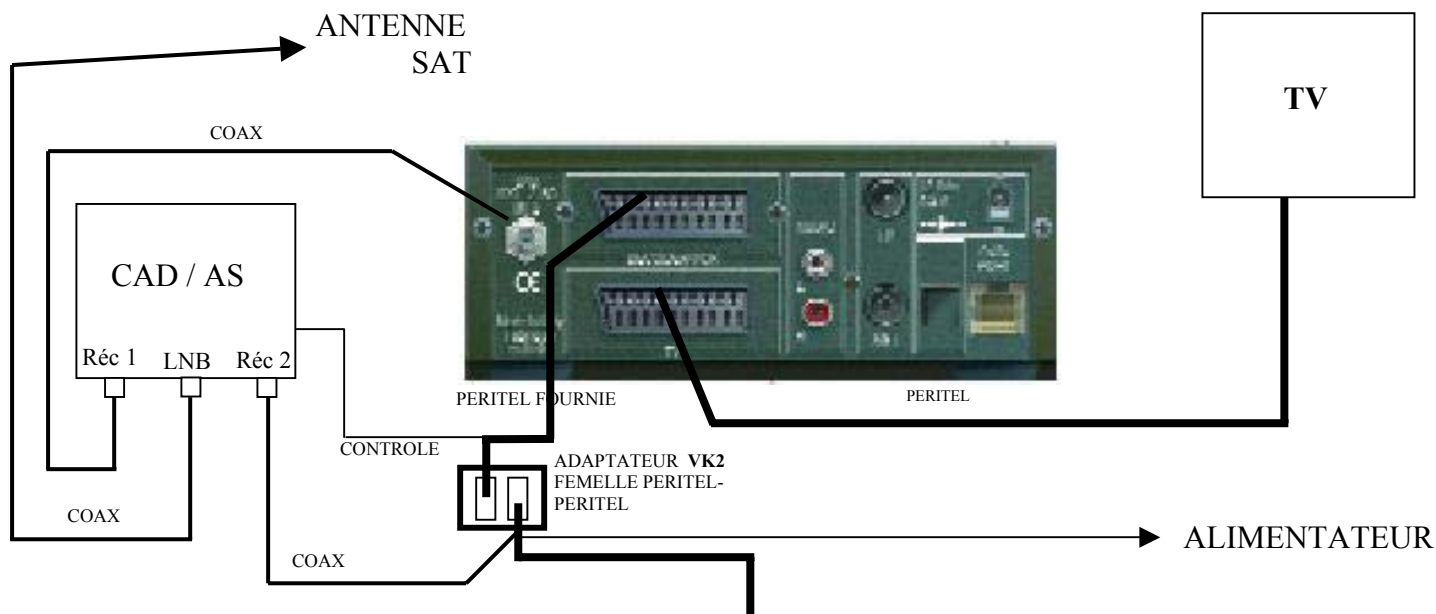

Mettez le poste de télévision et le récepteur TSR5012 sous tension, **en veillant à ce que le récepteur Falcon 12 soit éteint (état de veille)**. Commencez la recherche du satellite avec votre antenne manuelle Voyager. Une fois la recherche terminée, appuyez sur la touche VCR de la télécommande TELECO : le sigle VCR s'affiche. A ce point-ci vous pouvez mettre sous tension le récepteur numérique Falcon 12 en commençant la procédure de chargement des canaux transmis par le satellite pointé (**uniquement lors de la première installation**). Une fois que cette opération est terminée, vous pouvez sélectionner le programme voulu.

CONNEXION DU RECEPTEUR ANALOGIQUE TSR5012 A UN RECEPTEUR NUMERIQUE MIKRO DIGITAL CI

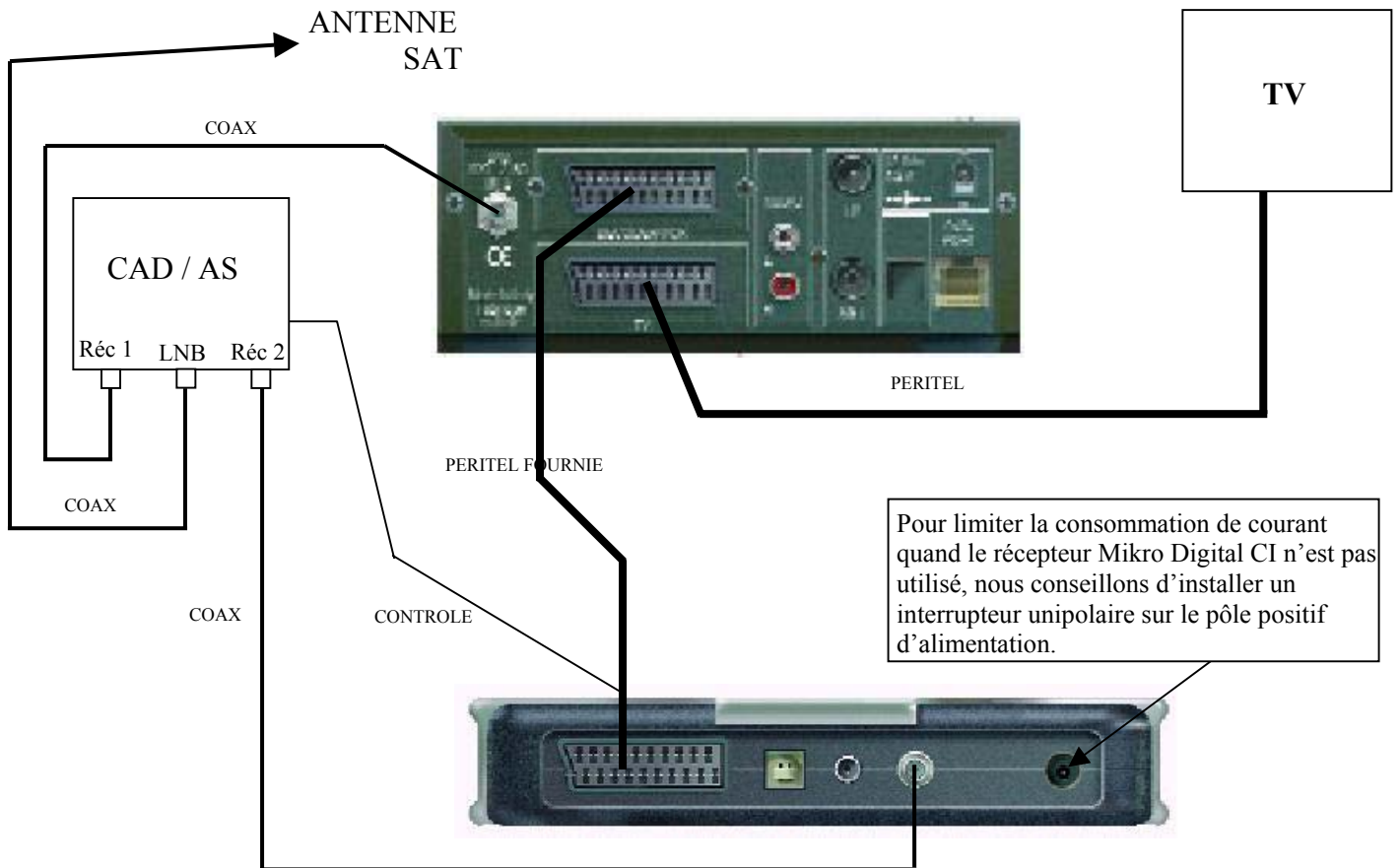

Mettez le poste de télévision et le récepteur TSR5012 sous tension, **en veillant à ce que le récepteur Mikro Digital CI soit éteint (état de veille)**. Commencez la recherche du satellite avec votre antenne manuelle Voyager. Une fois que la recherche est terminée, appuyez sur la touche VCR de la télécommande TELECO : le sigle VCR s'affiche.
A ce point-ci vous pouvez allumer le récepteur numérique Mikro Digital CI et sélectionner le programme voulu.

CONNEXION DU RECEPTEUR ANALOGIQUE TSR5012 A UN RECEPTEUR NUMERIQUE MIKRO DIGITAL FTA

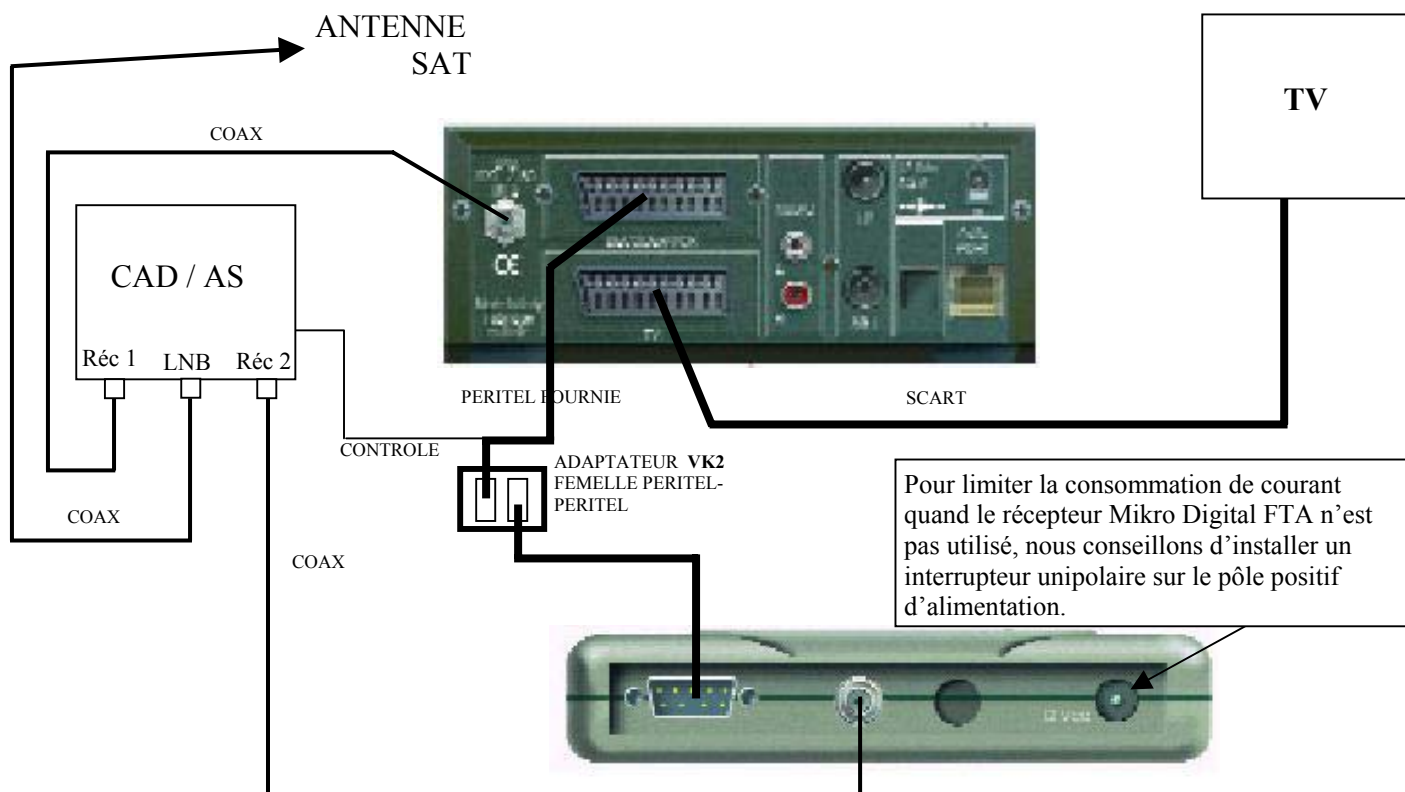

Mettez le poste de télévision et le récepteur TSR5012 sous tension, **en veillant à ce que le récepteur Mikro Digital FTA soit éteint (état de veille)**. Commencez la recherche du satellite avec votre antenne manuelle Voyager. Une fois que la recherche est terminée, appuyez sur la touche VCR de la télécommande TELECO : le sigle VCR s'affiche. A ce point-ci vous pouvez allumer le récepteur numérique Mikro Digital FTA et sélectionner le programme voulu.

CANAUX ANALOGIQUES

ASTRA 19 E

1 ADR
2 ZDF
3 SAT1
4 RTL
5 N-TV
6 PRO SIEBEN
7 BAYERISCHES F
8 N 3
9 SUDWEST F.
10 MTV GERMANY
11 MDR
12 PREMIERE
13 3 SAT
14 VOX / SELL-A
15 RTL2
16 SUPER RTL
17 ARTE/DER KIND
18 KABEL1
19 H.O.T.
20 DSF
21 BR ALPHA
22 ORB
23 PHOENIX
24 HESSEN FERNSE
25 QVC GERMANY
26 BLOOMBERG G.
27 TM3
28 WDR
29 SUDWEST F/RP
30 TELECLUB
31 SKY SPORT 1
32 SKY SPORT 2
33 SKY SPORT 3
34 SKI ONE
35 SKI BOX OFF3
36 SKI NEWS
37 SKI PREMIERE
38 SKI MOVIE MAX
39 SKI CINEMA
40 NIKELODEON U
41 CARTOON NET.
42 DISNEY CH.
43 TV SHOP
44 QVC UK
45 UK HORIZONS
46 UK GOLD
47 MTV UK
48 VH1 UK
49 SCI-FI CH.
50 GRANADA PLUS
51 GRANADA BREEZ
52 CHANNEL 5
53 QUANTUM CH.
54 TROUBLE/BRAVO
55 RAPTURE TV
56 TV TRAVEL
57 LIVING/TV-X
58 ZEE TV
59 JSTV
60 CNN INTERNATI

61 CNBC EUROPE
62 BLOOMBERG
63 NATIONAL GEO
64 EUROSPORT
65 ----
66 ----
67 ----
68 ----
69 ----
70 ----

EUTELSAT 10 E

71 EBU CHANNEL Z
72 EBS-EUROPE
73 EBS-EUROPE
74 EBS-EUROPE
75 EBS-EUROPE
76 EBS-EUROPE
77 EBS-EUROPE
78 TGRT
79 EBU CHANNEL W
80 EBU CHANNEL U
81 HERBALIFE BRO
82 NTV
83 INTERSTAR
84 RTS SAT
85 INTERSTAR
86 ----
87 ----
88 ----
89 ----
90 ----

HOTBIRD 13 E

91 RAI UNO
92 RAI DUE
93 RAI TRE
94 LIVE SAT
95 EUROSPORT
96 POLSAT 2
97 POLSAT
98 TV POLONIA
99 CANAL+POLSKA
100 BBC WORLD
101 FASHION TV
102 CNBC EUROPE
103 QUANTUM CH.
104 QUANTUM 24
105 USINGEN TVCSM
106 VIVA
107 VIVA 2
108 MTV 2
109 VOX
110 RTL7
111 DEUTCHWELLE
112 LA CINQUIEME
113 TV5 EUROPE
114 RING
115 BVN TV / FUTA
116 TVE INTERN.
117 CANAL 24 ORA
118 DUNA TV
119 MED TV

120 TRT - INT
121 CANAL+HORIZ.
122 ANN ARAB NEWS
123 MBC
124 EDTV
125 ERT SAT
126 JAAM-E-JAM TV
127 RTP INTERN.
128
129
130

EUTELSAT 16 E

131 RTM1
132 TVSH
133 ALGERIAN TV
134 TV CRNA GORA
135 BHT SAT/KTV T
136 TV 7
137 SAT-7
138 SYRIA TV
139 JAMAHIRYA SAT
140 TV MONTENEGRO
141 NILE TV INTER
142 JSC - AL JAZE
143 ESC 1
144
145
146
147
148
149
150
31

SIRIUS 5.2 E

151 VIASAT PLUS
152 TEST
153 VH-1 SCANDINA
154 NIKELODEON S
155 Z TV
156 HALLMARK NORD
157 TV 4
158 TRAVEL
159 TV6
160 PLAYBOY TV
161 QUANTUM
162 TV 3
163 MTV NORDIC
164 CYPRUS SAT
165 VIASAT SPORT
166 TV 8
167 KANAL 5
168
169
170

ATLANTIC BIRD 3 - 5 W

171 TF1
172 FRANCE 2
173 FRANCE 3
174 ARTE / LA 5EME
175 M6

176 FEED
177 FEED
178 FEED
179 FEED
180 FEED
181 FEED
182
183
184
185
186
187
188
189
190

TELECOM 8 W

191 CINE CINEMA 1
192 CINE CLASSIC
193 CANAL PLUS
194 FRANCE TELEC
195 FRANCE TELEC
196 FRANCE TELEC
197 FRANCE TELEC
198 FRANCE TELEC
199 FRANCE TELEC
200 FRANCE TELEC
201 FRANCE TELEC
202
203
204
205
206
207
208
209

THOR 1 W

210 TV DANMARK
211 TV2 NORGE
212 CANAL+NORGE
213 NRK TO
214 KANAL 5
215 NRK 1
216 QUANTUM 24
217 TV NORGE
218 DR 2
219 SKI NEWS & NAT.
220 TV3+
221 TV 1000 CINEMA
222 CARTOON NETWORK
223 TV 1000
224 TV3 NORGE
225 TV3 DANMARK
226 CNN NORDIC
227 TV2 NORGE
228 TV3 SVERIGE
229 BBC PRIME
230 FOX KIDS
231 EUROSPORT NORDIC
232 DISCOVERY CHAN.
233 CANAL + GUL
234 CANAL + SVERIGE

236
237
238
239
240 ABU DHABI TV
241
242
243
244
245 JSC
246
247
248
249
250

RADIO ASTRA 19 E

251 ANTENNE BAYER
252 DEUTSCHEWELLE
253 DEUTSCHLANDFU
254 DEUTSCHLANDRA
255 EINS LIVE
256 EVOSONIC
257 KLASSIK RADIO
258 MDR SPUTNIK
259 N-JOY RADIO
260 NDR 2
261 NDR 4 INFO
262 RADIO EVIVA
263 RADIO HOREB
264 RTL RADIO 1
265 RTL RADIO 2
266 SWR 3
267 WDR 2
268 WRN 3
269 ANTENNE BAYER ADR
270 ANTENNE BRAND ADR
271 ARD-S1 ADR
272 B5 AKTUELL ADR
273 BAYERN 1 ADR
274 BAYERN 2 ADR
275 BAYERN 3 ADR
276 BAYERN 4 ADR
277 BREMEN 1 ADR
278 BREMEN 2 ADR
279 BREMEN 4 ADR
280 DAS DING ADR
281 DEUTSCHEWELLE ADR
282 DEUTSCHLANDF ADR
283 DEUTSCHLANDR ADR
284 DRS 1 ADR
285 DRS 2 ADR
286 EINS LIVE ADR
287 FRITZ ADR
288 RPR ZWEI ADR
289 HIT RADIO FFH ADR
290 HR1 ADR
291 HR1 PLUS ADR
292 HR2 ADR
293 HR2 PLUS ADR
294 HR3 ADR
295 HR4 ADR
296 HR XXL ADR

297 MDR INFO ADR
298 MDR KULTUR ADR
299 MDR LIFE ADR
300 MDR SPUTNIK ADR
301 MUSIGWALLE ADR
302 N-JOY RADIO ADR
303 NDR 2 ADR
304 NDR 4 INFO ADR
305 NDR 4 INFO SP ADR
306 PLANET RADIO ADR
307 RADIO 3 ADR
308 RADIO EINS ADR
309 RADIO EVIVA ADR
310 RADIO HOREB ADR
311 RADIO REGENBO ADR
312 RADIO 3 ADR
313 RADIOROPA ADR
314 ROCK ANTENNE ADR
315 RPR ZWEI ADR
316 SR1 EUROPAWEL ADR
317 SR2 KULTURRAD ADR
32
378 TRANSWORLD R
379 V.O.A.
380 RADIO ITALIA ADR
381 RETE UNO ADR
382 RADIO RUMANTC ADR
383 DW EURO 1&2 ADR
384 RADIO OSTERRE ADR
385 SWISS CLASSIC ADR
386
387
388
389
390

LISTE SATELLITES AVEC RECHERCHE DIGITALE

401 ASTRA 19E
402 ASTRA 28E
403 HOTBIRD 13E
404 EUTELSAT W3 7E
405 EUTELSAT 16E
406 THOR 1W
407 HISPASAT 30W
408 SIRIUS 5.2 E
409 ARABSAT 26E
410 NILESAT 7W
411 HELLASAT 39E
412 ...
413 ...
414 ...
415 ...
416 ...



ITALY

Via E.Majorana 49
48022 LUGO(RA)
Tel. + 39 0545 25037
Fax.+ 39 0545 32064
Tel. Servizio Assistenza
899 899 856

E-mail: info@telecogroup.com
www.telecogroup.com



IN EUROPE:

GREAT BRITAIN - SCAN TERIEUR LTD
30, The Metro Centre, Tolpits Lane - Watford,
Herts - England - WD18 9XG
Tel. 01923 800353 - Fax 01923 220358

HOLLAND / BELGIUM - KARMAN TRADING
Lagewed 54 – 3849 PE Hierden – the Netherlands
Tel. 0341 722450 - Fax 0341 722451
e-mail: info@karmantrading.nl
web site: www.karmantrading.nl

FRANCE - BLEYS JEAN-PHILIPPE
19, Rue de la Parcheminerie
18700 Aubigny sur Nere - France
Tel.02 48580367 – Fax 02 48583585
e-mail: bleys.teleco@club-internet.fr

ESPAÑA - NAUCCA CARAVANING, S.A.
Poligono Industrial CAN ROQUETA 2 – Calle Can Lletget,2
08202 Sabadell (Barcelona) - España
Tel. 00 34 937 457 054 - Fax. 00 34 937 254 484
e-mail: comercial@naucca.com

ÖSTERREICH – TELECO GmbH
82041 Deisenhofen - Deutschland
Tel. 0049 8031 98939 - Fax. 0049 8031 98949
e-mail: telecogmbh@telecogroup.com
www.telecogroup.com

IN DEUTSHLAND

TELECO GmbH
82041 Deisenhofen -
Tel. 0049 8031 98939 - Fax. 0049 8031 98949
e-mail: telecogmbh@telecogroup.com
www.telecogroup.com

Händler und Info in Ihrer Nähe (Deutschland):

01805 006857

Service für Teleco Anlagen in Deutschland:

09001000045

**KUNDENDIENST BEI
AUSGEWÄHLTEN
BOSCH SERVICE!**

